

Arbeitsplatzsysteme

Damit Investitionen zu den
gewünschten Ergebnissen führen

Produktivität, Wirtschaftlichkeit, Ergonomie

**Automatisierte und manuelle Arbeitsplatzsysteme.
Investieren und sparen.**

Die Arbeitsplatzsysteme werden für die Erhöhung der Produktivität und/oder Qualität angeschafft.

Die Systeme bringen Unternehmen Wettbewerbsvorteile und halten enorme personalbedingte Risiken in Schach.

Denn Ergonomie und Produktivität sind genauso eng miteinander verbunden wie die Gesundheit des Personals und Ihre Unternehmensziele.

Damit Ihre Investitionen in diesem Bereich zu den gewünschten Ergebnissen führen, arbeiten unsere Ingenieure mit viel Elan.

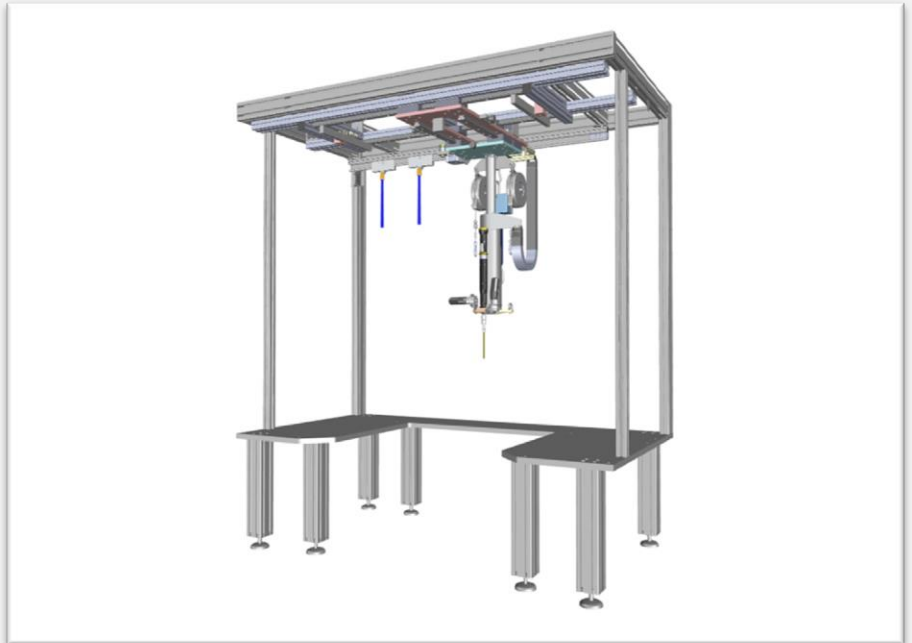

Darum funktioniert es

Wir kennen uns mit Produktionsprozessen aus.

Eine professionelle Produktionsprozessanalyse durch ein erfahrenes Team von Prozessingenieuren ist der entscheidende Schritt zum gewünschten Ziel – einer starken Wettbewerbsfähigkeit.

Das Team von Pro Automation ist immer bereit, die Umsetzung der empfohlenen Prozessoptimierungen zu übernehmen und die besten Ergebnisse für den Auftraggeber zu erzielen.

Wir sind Automatisierer

Unser Auge erkennt sofort das richtige Verhältnis zwischen der Anwendung von automatisierten Systemen und Ihrer Manpower.

Unsere Kernkompetenzen liegen in den Bereichen Montage-, Füge- und Handhabungstechnik

Wir sind erfahrene Schraubtechnikintegratoren und kennen uns mit Arbeitsplatzsystemen für die Schraubmontage bestens aus.

Außerdem haben wir eine Reihe eigener standardisierter Produkte im Handling-Bereich wie

- Manipulatoren
- Absturzsicherungen
- Teleskope

Automatisierte Arbeitsplatzsysteme

Ob teil- oder vollautomatisierte Montageplätze – zu Ihrer Verfügung stehen nicht nur unsere Erfahrungen bei der Entwicklung kundenspezifischer Lösungen, sondern auch standardisierte Produkte unseres Unternehmens.



Beste Handhabung für unterschiedliche Fügetechniken

- Kleben
- Verschrauben
- Schweißen
- und vieles mehr

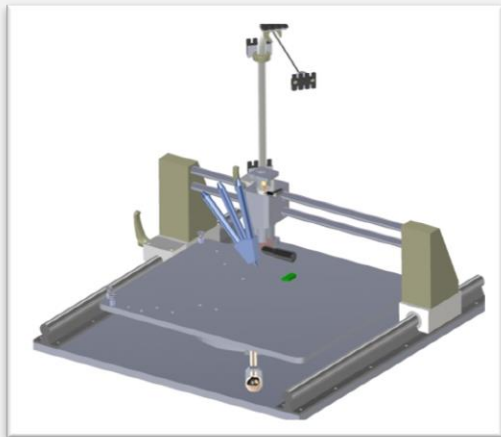

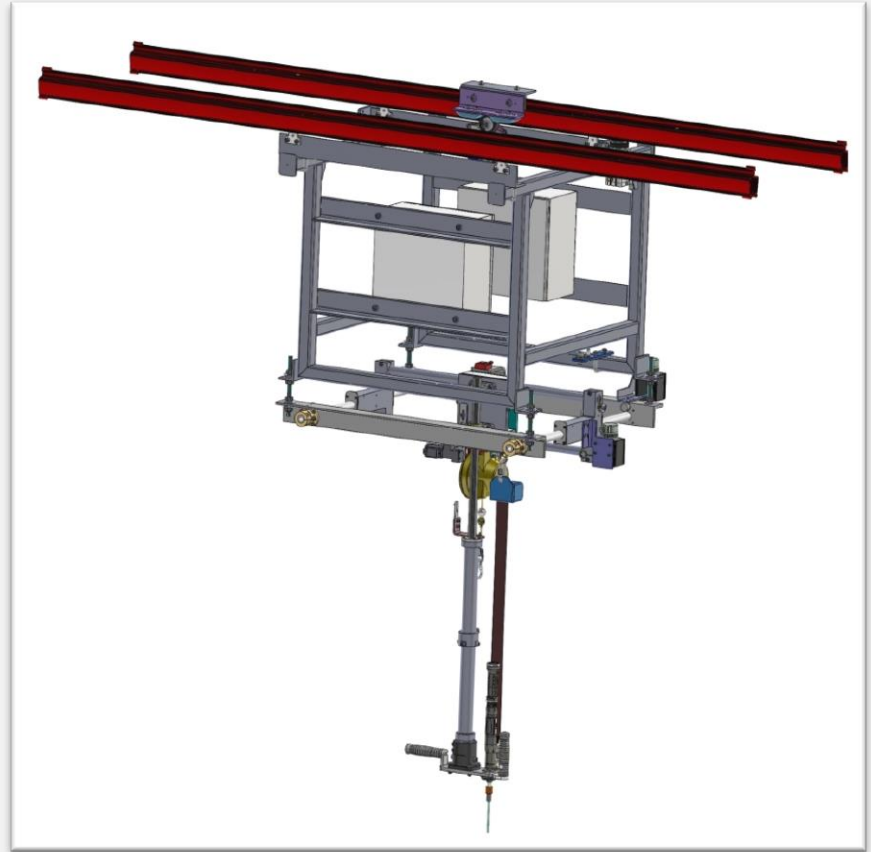
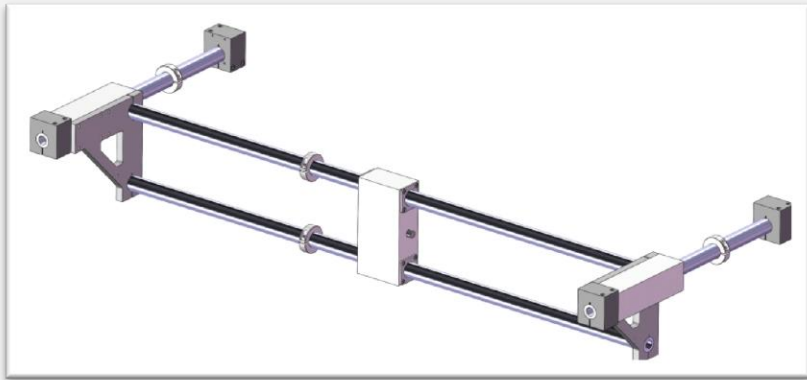

Produktionslinien – vom Konzept bis zur Inbetriebnahme

- mit geballter Kompetenzkraft von Pro Automation zu einem fertigen Konzept
- keine unnötigen Schnittstellen
- klare Zuständigkeiten
- geringer Administrationsaufwand im Projekt
- und selbstverständlich ein hervorragendes Ergebnis

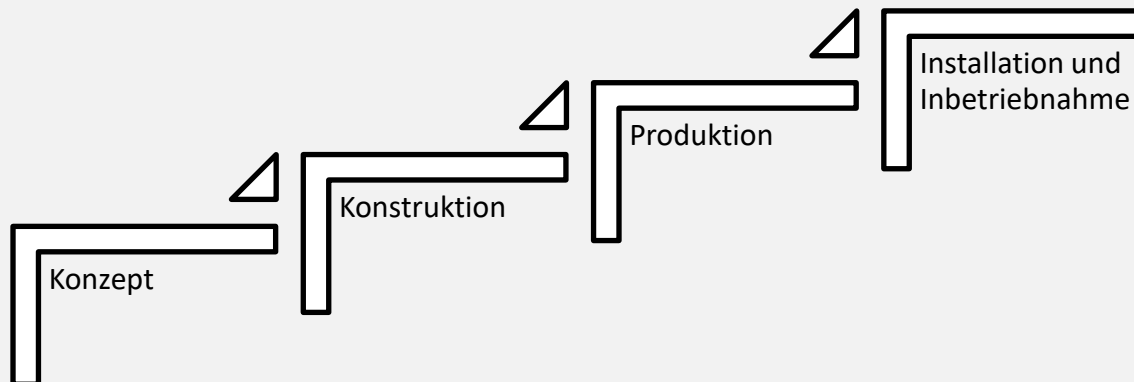

Die Pro Automation GmbH freut sich auf Ihre Kontaktaufnahme!

Tel: +49 214 870 7621

E-Mail: Volker.Thierjung@pro-automation.eu

Web: pro-automation.eu

Ihre Pro Automation

